

Collegamenti: un monitor e una videocamera

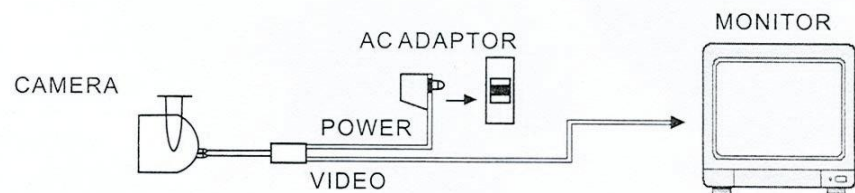

Collegamenti: un monitor e una videocamera

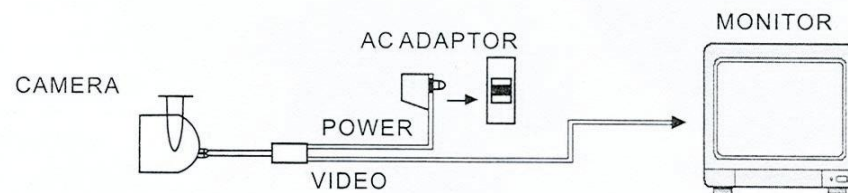

Collegamenti: un monitor e due o più videocamere

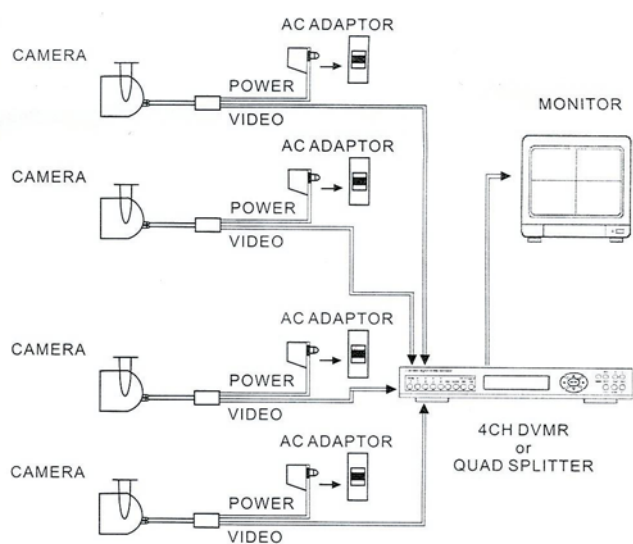

Collegamenti: un monitor e due o più videocamere

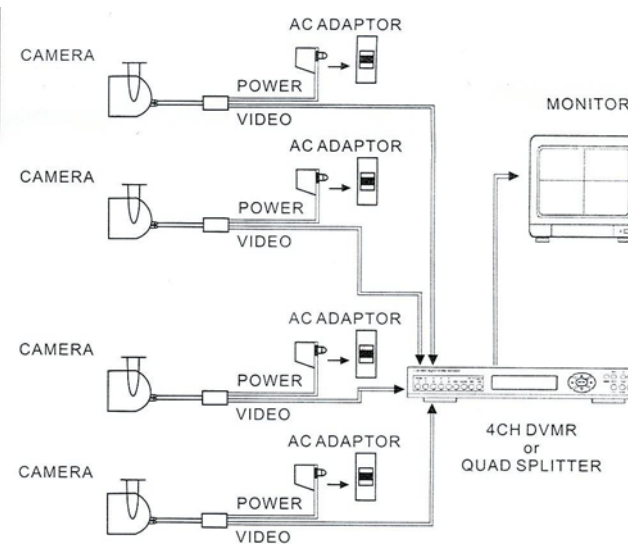

90.00202

Telecamera CCD colore Sensore Sharp 1/4''

Caratteristiche

Water proof – Night & Day

pixel NTSC: 510(H) x 492(V); PAL: 500(H) x 582(V)

Risoluzione: 420 linee

Uscita video: 1.0Vp-p 75 Ohm

Temperatura di lavoro -10°C + 50°C RH 95% Max

Sensibilità 1,5 Lux (F: 2.0)

Bilanciamento automatico

Alimentazione 12V DC

Dimensioni 74x23mm

Alimentatore incluso

-
- Non esporre il dispositivo alla luce diretta del sole, a pioggia, fango, umidità o altre sostanze liquide
 - Non disassemblare il dispositivo per nessun motivo
 - Maneggiare con cura
 - Fare attenzione alle superfici riflettenti che possono creare rifrazione e danneggiare il dispositivo
 - Il colore delle immagini potrebbe essere un po' diverso dal colore reale degli oggetti ripresi. Questo è dovuto al filtro quindi è perfettamente normale.

90.00202

Telecamera CCD colore Sensore Sharp 1/4''

Caratteristiche

Water proof – Night & Day

pixel NTSC: 510(H) x 492(V); PAL: 500(H) x 582(V)

Risoluzione: 420 linee

Uscita video: 1.0Vp-p 75 Ohm

Temperatura di lavoro -10°C + 50°C RH 95% Max

Sensibilità 1,5 Lux (F: 2.0)

Bilanciamento automatico

Alimentazione 12V DC

Dimensioni 74x23mm

Alimentatore incluso

-
- Non esporre il dispositivo alla luce diretta del sole, a pioggia, fango, umidità o altre sostanze liquide
 - Non disassemblare il dispositivo per nessun motivo
 - Maneggiare con cura
 - Fare attenzione alle superfici riflettenti che possono creare rifrazione e danneggiare il dispositivo
 - Il colore delle immagini potrebbe essere un po' diverso dal colore reale degli oggetti ripresi. Questo è dovuto al filtro quindi è perfettamente normale.